

AVANT®

Bruksanvisning för arbetsredskapet



XL Fodergrep

Produktnummer: För lastare i serierna 500–700 och i R-serien:

l 100 mm A21385

l 300 mm A21384

l 500 mm A21380

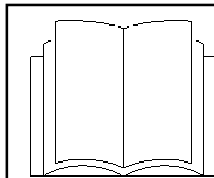

Läs bruksanvisningen noga innan redskapet tas i bruk och följ alla anvisningar.

Spara anvisningen för senare behov.

Valmistaja:

AVANT
AVANT TECNO OY
e-mail: sales@avanttecono.com

Ylötie 1
33470 YLÖJÄRVI
FINLAND
Puh. (03) 347 8800
Fax (03) 348 5511

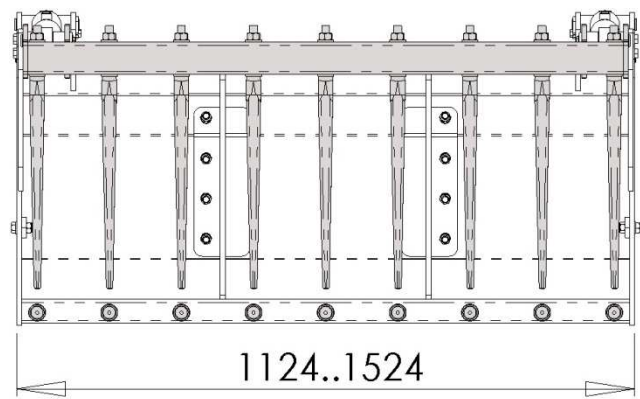
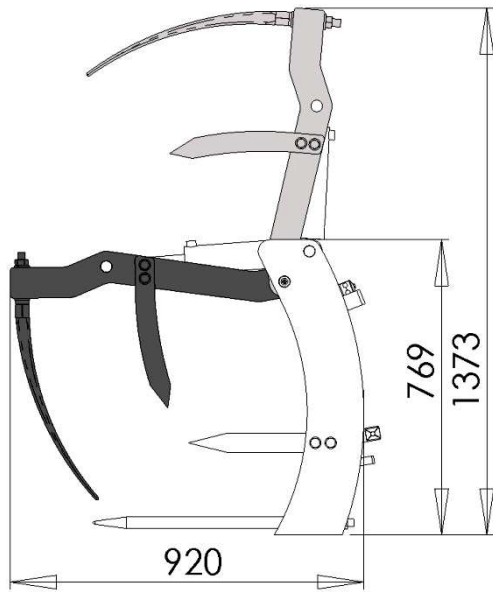

INNEHÅLL

1.	Förord.....	4
2.	Användningsområde.....	5
3.	Säkerhetsanvisningar för användning av fodergrepen.....	6
4.	Tekniska data.....	8
4.1.	Varningsdekaler och märkningar.....	8
5.	Ibruktage av fodergrepen.....	9
5.1.	Montering av fodergrepen på lastaren.....	9
5.2.	Att ansluta och koppla loss hydraulslangar.....	11
6.	Användning.....	12
6.1.	Kontroller före användning.....	12
6.2.	Användning.....	12
6.3.	Arbete i sluttande terräng.....	13
6.4.	Extra lutningsadapter:.....	14
7.	Underhåll och service.....	14
7.1.	Kontroll av hydraulikkomponenterna.....	14
7.2.	Rengöring och smörjning.....	15
7.3.	Kontroll av ramen, tapparna och bultarnas åtdragning.....	15
8.	Garantivillkor.....	16

Bilaga: EG-intyg om överensstämmelse

I. Förord

Avant Tecno Oy vill tacka dig för att du skaffat ett AVANT-arbetsredskap. Konstruktionen och tillverkningen av redskapet baserar sig på långvarig produktutveckling och erfarenhet. Genom att noga läsa och följa denna bruksanvisning garanterar du säkerheten samt en säker funktion och lång livslängd för arbetsredskapet. Läs noga igenom anvisningarna innan du tar redskapet i bruk eller utför service på det.

Syftet med denna bruksanvisning är att hjälpa dig att:

- använda redskapet på ett säkert och effektivt sätt
- uppmärksamma och förebygga eventuella farliga situationer
- hålla redskapet i gott skick under en lång tid.

I denna instruktionsbok används följande varningssymboler för faktorer som måste beaktas för att minska risken för person- eller egendomsskador:

	<p>VARNING:</p> <p>Denna varningssymbol hänvisar till viktiga säkerhetsanvisningar i denna bruksanvisning. Symbolen varnar för en omedelbar fara som kan orsaka allvarliga personskador.</p> <p>Läs omsorgsfullt varningstexten i anslutning till symbolen och se till att även andra användare känner till varningarna, eftersom det gäller människors säkerhet.</p>
---	--

OBSERVERA

Denna varselsymbol hänvisar till viktiga punkter som anger hur redskapet används och underhålls korrekt.

Om anvisningen som hör samman med symbolen inte följs kan följden vara att redskapet går sönder eller egendom skadas.

Med hjälp av anvisningen kan även oerfarna användare använda arbetsredskapet och lastaren på ett säkert sätt. Bruksanvisningen innehåller anvisningar som är viktiga även för erfarna AVANT-förare. Se till att endast personer som instruerats använder lastaren och att de även har bekantat sig med såväl lastarens som arbetsredskapets instruktionsbok samt separata säkerhetsanvisningar innan redskapet används. Användning för andra ändamål än de som beskrivs i bruksanvisningen är förbjuden. Håll anvisningen tillgänglig under redskapets hela livslängd. Om anvisningen tappas bort kan du få en ny från din återförsäljare eller tillverkaren. Kom också ihåg att överlämna instruktionsboken till den nya ägaren om du överlåter redskapet. Till följd av en ständigt pågående produktutveckling kan en del detaljer i denna bruksanvisning avvika från de redskap ni äger. Originalspråket för denna anvisning är finska och engelska.

Utöver de säkerhetsanvisningar som ges i denna instruktionsbok ska även förordningar rörande arbetarskydd samt lokala lagar och förordningar om användning av redskapet beaktas. Detta gäller särskilt lagar och förordningar som rör användning av redskapet i vägtrafiken. Vi förbehåller oss rätten att ändra instruktionsbokens innehåll utan förpliktelse att anmäla ändringarna.

2. Användningsområde

De stora Avant XL Fodergreparna är kraftiga arbetsmaskiner som är avsedda att användas med de Avant-lastare som anges i tabell 1. Fodergrepen är i huvudsak avsedd för fördelning av ensilage och transport av motsvarande löst material. På sidan av grepen finns två platta pigggar som hjälper till att hålla löst material i grepen. De kan tas av vid transport av långa föremål, till exempel stängselpålar eller -stolpar. Alla övre och nedre pigggar på XL Fodergrepen är tillverkade av smidesstål och kan bytas ut. Tack vare två hydraulcylindrar garanterar den övre gripen ett grepp som är tillräckligt kraftigt för att man ska kunna hantera stora materialmängder.

Med XL Fodergrepen transporterar du större mängder ensilage på en gång, vilket minskar körningen i samband med fördelning av ensilage eller påfyllning av fodervagn. Jämfört med vanliga fodergrepar är denna bara något längre och tilläggskapaciteten har framför allt fått genom att öka höjden. På så sätt blir maskinens och grepens vändradie inte för stor. Trots fodergrepens större storlek har man i konstruktionen utgått från smidighet. Fodergrepen är konstruerad på så sätt att piggarna inte träffar lastarens framhjul. I tillämpningar som kräver mycket brant tippvinkel kan man använda monteringsadaptorn A34587. Då ansvarar användaren för att se till att piggarna inte träffar lastarhjulen.

Arbetsredskapet är konstruerat så att det är så underhållsfritt som möjligt. Användaren kan själv utföra vanliga uppgifter i anslutning till underhållet. Man kan dock inte utföra alla serviceåtgärder själv, utan de mest krävande arbetena, såsom service eller byte av hydraulikkomponenter, borde överlåtas till en fackman. Service får endast utföras med vederbörlig skyddsutrustning. Alla reservdelar ska vara i enlighet med de ursprungliga kraven, vilket kan säkerställas genom att man använder originalreservdelar.

Bekanta dig med bruksanvisningens anvisningar om service och underhåll. Om du har ytterligare frågor om användningen eller servicen av redskapet eller om du behöver reservdelar eller service, ta kontakt med din AVANT-återförsäljare.

Tabell 1 – XL Fodergrep I 100, I 300 och I 500, kompatibilitet med olika Avant-lastare

Modell	216 218 220	313S 320S 320S+	419 420	520 R20 525LPG	R28 528 630 R35 635 640	745 750 760i
A21385 1 100 mm	-	-	-	•	•	(•)
A21384 1 300 mm	-	-	-	(•)	•	•
A21380 1 500 mm	-	-	-	-	•	•

Rekommendationerna baserar sig på lastarens bredd, bärkraft och brytkraftens tillräcklighet. I vanliga fall ska grepens arbetsbredd motsvara lastarens bredd. Om grepen är för bred försämras brytkraften (grepens vändkraft) och det blir svårare att hantera materialet. Lastarens lyftkapacitet kan beräknas med hjälp av diagrammet som finns i lastarens instruktionsbok. Om redskapet används med en lastare som markerats med (•) uppnås inte nödvändigtvis redskapets fulla prestanda utan extra motvikter. Fråga din Avant-återförsäljare om kompatibiliteten med andra modeller än de som anges i tabellen.

3. Säkerhetsanvisningar för användning av fodergrepen

Kom ihåg att säkerhet byggs upp av många faktorer. Kombinationen med en lastare och ett arbetsredskap är en mycket kraftig maskin och om den används fel eller ovarsamt eller underhålls bristfälligt kan personer eller egendom få allvarliga skador. Sätt dig därför noga in i såväl lastarens som arbetsredskapets instruktionsböcker och lär dig säkra arbetssätt innan du tar i bruk maskinen. Använd inte arbetsredskapet om du inte är helt insatt i dess användning och därmed sammanhörande risker.



Missbruk, oaktsam användning eller användning av en fodergrep vars underhåll försumrats kan leda till en farlig situation som orsakar allvarliga skador. Bekanta dig med lastarens styranordningar och monteringen av arbetsredskapet samt dess korrekta funktion på en säker plats. Lär dig speciellt hur du stannar arbetsmaskinen på ett säkert sätt och gör den ofarlig. Läs säkerhetsanvisningarna noga.

Läs alla säkerhetsanvisningar noga innan du hanterar redskapet



- När du monterar redskapet på lastaren, **se till att låspluggarna som finns på lastarens snabbfästplatta säkert är i det nedre läget och att de har låst fast arbetsredskapet på lastaren**. Lyft eller flytta aldrig ett olåst arbetsredskap.
- Arbetet med fodergrepen ska utföras av en person. Gå inte i närheten av arbetsredskapet om någon annan person använder lastarens styrspakar och låt inte andra gå nära ett arbetsredskap som är igång.
- Vid transport av tunga laster kan lastarens tyngdpunkt förskjutas, vilket kan leda till att lastaren välter. Transportera alltid fodergrepen så lågt och nära maskinen som möjligt när teleskopbommen är helt indragen för att få lägsta tyngdpunkt och bästa jämvikt.
- Se upp för de spetsiga piggarna och fodergrepens grip som kan sänka sig även när lastaren inte är igång. Sänk ned grepen stadigt på marken och sänk fodergrepens grip innan du lämnar lastaren för att undvika att lastaren eller grepen rör sig oavsiktligt. Följ anvisningen om säkert stopp.
- Lastarens jämvikt kan ändras då man stiger upp från förarplatsen och då kan maskinen välta. Tänk på att bommen kan sänka sig oväntat om lastaren förlorar jämvikten, vid ett fel eller på grund av en annan användare, vilket leder till klämrisk. Grepen och lastaren är inte avsedda att hålla upp lasten på en hög höjd långa tider.
- Kontrollera att arbetsredskapet och den övre gripen har ett tillräckligt stöd vid underhåll.
- Stanna lastaren enligt anvisningen om säkert stopp före rengörings-, justerings- eller underhållsarbeten.
- Använd lastarens manöverdon med kontrollerade och långsamma rörelser. Var särskilt aktsam när du lyfter material högt upp eller tar ner material från höga ställen. För att bibehålla jämvikten bör du undvika hastiga ändringar av riktning eller hastighet, i synnerhet när du hanterar en tung last. Var särskilt försiktig när du kör lastaren på sluttande eller hala underlag.
- Beakta användningsmiljön och eventuella andra personer som arbetar där, djur samt rörliga maskiner. Beakta terrängformer och andra faror i omgivningen, såsom hala områden, lösa stenar samt grenar och träd som kan nå förarplatsen när du arbetar.
- Se till att du endast använder ett arbetsredskap som är i gott skick. Gör inga ändringar i arbetsredskapet som påverkar dess säkerhet. Gör inga hål på fodergrepens ram och svetsa eller montera inte krokar eller andra stycken på den.
- Använd inte fodergrepen som arbetsplattform, för persontransporter eller för lyft av personer, ens tillfälligt.



- Säkerställ att tillräcklig säkerhetsutrustning är monterad på lastaren och att den är i gott skick. Använd säkerhetsbälte. Om det finns särskilda riskfaktorer eller farliga förhållanden på användningsområdet, ska vederbörlig skyddsutrustning användas.
- Läs även säkerhetsanvisningarna för lastaren i lastarens instruktionsbok. Bekanta dig med körning av lastaren och med manöverdonen.



Sänk ned grepen på marken och sänk fodergrepens grip för att undvika att någon hamnar under gripen eller träffas av de spetsiga piggarna. Observera att lastarens bom och grepens grip kan röra sig nedåt och sänkas även när motorn är avstängd (klämrisk). Gå inte och låt heller ingen annan gå under fodergrepen eller bommen när de är i upplyft läge eller in i riskzonen mellan bommen och lastaren.

Kom också ihåg en ändamålsenlig klädsel:



- Bullernivån på förarplatsen kan överskrida 85 dB(A). Använd hörselskydd vid arbete med lastaren.



- Använd skyddskängor med halkfri sula vid arbete med lastaren.



- Använd skyddshandskar vid hantering av hydraulslangar.



- Använd skyddsglasögon när du kontrollerar eller underhåller hydraulikkomponenter.

Att stanna arbetsredskapet på ett tryggt sätt innan du går nära det



Stanna lastaren enligt anvisningen om säkert stopp innan du går nära den. Säkert stopp förhindrar att redskapet rör sig oavsiktligt. Gå aldrig under en upplyft bom eller arbetsredskapsdel. Observera att lastarens bom rör sig nedåt även när motorn är avstängd. Säkert stopp:

- Stanna fodergrepen och sänk ned fodergrepens övre grip.
- Sänk ned bommen och lägg arbetsredskapet på marken.
- Stäng av lastaren och sätt i handbromsen.
- Släpp ut trycket i hydraulsystemet.
- Ta ut tändningsnyckeln för att förhindra oavsiktlig start.

4. Tekniska data

Tabell 2 – Tekniska data för fodergrepar

Produktnummer	A21385	A21384	A21380
Arbetsbredd:	1100 mm	1300 mm	1 500 mm
Mått:	Se sida 2		
Vikt:	190 kg	200 kg	215 kg
Antal piggar, grip/ram:	7/7	8/8	9/9
Löstagbara sidopiggar ingår i standardutrustningen:	•	•	•
Den nedre piggens reservdelsnummer:	63990		
Extra lutningsadapter:	A34587*		
Största arbetstryck i hydrauliken:	2,25 MPa (225 bar)		
Lämplig AVANT-lastare:	Se tabell 1		

*När man använder extraadaptorn kan grepens piggar träffa lastarens framhjul. Se avsnitt 6.4.

4.1. Varningsdekalerna och märkningar

Nedan presenteras de dekalerna och märkningarna som bör finnas på redskapet. Byt ut varningsdekalerna om de har nött ut så att de är oläsbara eller om de lossnat helt. Du får nya dekalerna via din återförsäljare eller via kontaktuppgifterna till tillverkaren som finns på omslaget.



Varningsdekalerna innehåller information som är viktig för säkerheten och med hjälp av dem lär man sig identifiera och komma ihåg risker som är förknippade med arbetsredskapet. Byt ut varningsdekalerna som skadats eller lossnat mot nya.



A46771



A46772



A46803

Avant Tecno Oy Ylötie 1 FIN-33470 YLÖJÄRVI	
TYPE	No.
Max	kg l/min, MPa (bar)
2014	Made in EU www.avanttecno.com

Arbetsredskapets identifieringsskylt

Tabell 3 – varningstexten på dekalerna och dekalernas pla

Dekal	Varningstext
A46771	Läs bruksanvisningen före användning.
A46772	Gå inte under ett upplyft arbetsredskap eller en lastarbom, håll avstånd till ett upplyft redskap.
A46803	Klämrisk. Håll avstånd till rörliga delar.
	Arbetsredskapets identifieringsskylt

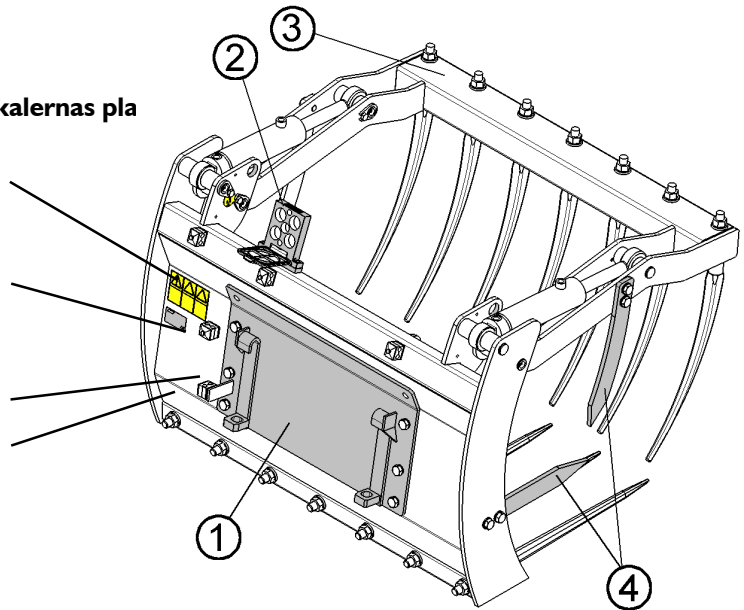
Tabell 4 – XL Fodergrepen huvudkomponenter

Referens	Beskrivning
1	Monteringsadapter med snabbfästöglor
2	Ställning för seriesnabbkopplingen
3	Övre grip
4	Sidopiggar, löstagbara

5. Ibruktagande av fodergrepen

Fodergrepen levereras i driffärdigt skick. Förvara fodergrepen på ett ställe där den kan monteras på lastaren genom att lastaren körs nära fodergrepen. Försök inte att flytta den tunga fodergrepen för hand.

5.1. Montering av fodergrepen på lastaren

Det går lätt och snabbt att montera redskapet på lastaren, men det bör göras med omsorg. Arbetsredskapet monteras på lastaren med hjälp av snabbfästplattan som finns på lastarens bom och motstycket som finns på arbetsredskapet. Om arbetsredskapet inte har låst sig på lastaren kan det lossna från lastaren och orsaka farliga situationer. I värsta fall kan redskapet glida längs den lyfta bommen och träffa föraren. Därför är det viktigt att lastarbommen aldrig lyfts högre än till en meters höjd när arbetsredskapet inte är fastlåst. För att undvika farliga situationer ska du alltid följa de monteringsanvisningar för arbetsredskapet som beskrivs på följande sidor. Kom också ihåg säkerhetsanvisningarna i avsnitt 3 samt anvisningarna i lastarens instruktionsbok. Arbetsredskapet monteras på lastaren enligt följande:



Säkerställ att det avmonterade arbetsredskapet står stilla och upprätt. Gå inte in i riskzonen mellan arbetsredskapet och lastaren.

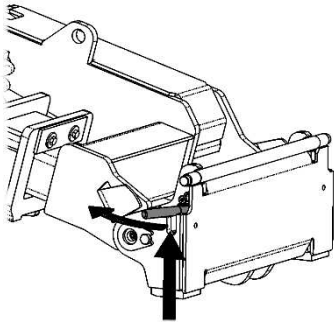

Steg 1:

- Lyft upp låspluggarna i snabbfästplattan och vrid dem bakåt till spåret så att de låser sig i det övre läget.
- Om lastaren är utrustad med hydraulisk låsning för arbetsredskapet, läs anvisningarna om användningen av säkerhets spärrarna i lastarens instruktionsbok.
- Säkerställ att hydraulslangarna inte är i vägen för monteringen.

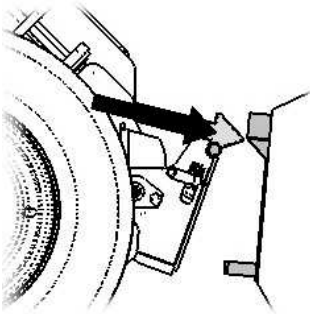

Steg 2:

- Vrid snabbfästplattan med hjälp av hydrauliken till snett framåtlutat läge.
- Kör lastaren in mot arbetsredskapet. Om din lastare har en teleskopbom kan du använda den som hjälp.

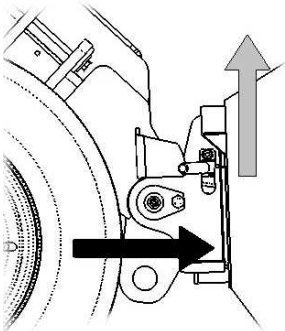

Steg 3:

- Lyft bommen något – dra bommens styrspak bakåt så att arbetsredskapet lyfts upp från marken.
- Vrid bommens styrspak till vänster så att snabbfästplattans nedre del vinklas och får kontakt med arbetsredskapet.
- Vrid bommens styrspak ytterligare till vänster så att arbetsredskapets automatiska låsning utlöser låspluggarna eller lås den hydrauliska låsningen. Vi rekommenderar att låspluggarna låses för hand eftersom du ändå måste gå nära arbetsredskapet för att ansluta hydraulslangarna.
- Säkerställ alltid att arbetsredskapet är helt och hållet låst.



Ett arbetsredskap som inte är låst vid lastaren kan välta över bommen eller användaren. Det kan också falla under lastaren under körning, vilket leder till att föraren förlorar kontrollen över lastaren. Kontrollera att låspluggarna är i det nedre läget och går igenom fästena på arbetsredskapet på bägge sidorna innan du flyttar eller lyfter på arbetsredskapet. Lyft eller flytta aldrig ett olåst arbetsredskap.

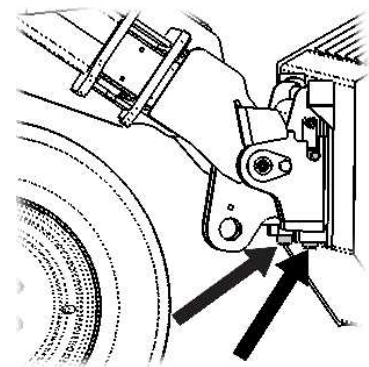

Om ett olåst arbetsredskap lutas för långt eller lyfts ökar risken för att arbetsredskapet välter. Använd inte låspluggarnas automatiska låsning när arbetsredskapet är på över en meters höjd. Om låspluggarna inte låser sig normalt när snabbfästplattan lutas ska du inte lyfta eller luta arbetsredskapet ytterligare. Sänk arbetsredskapet på marken och säkra låsningen för hand.

5.2. Att ansluta och koppla loss hydraulslangar

Arbetsredskapets hydraulslangar ansluts till lastaren med en seriesnabbkoppling. Om du vill byta lastarens eller arbetsredskapets kopplingar till en annan typ, kontakta din Avant-återförsäljare eller servicen för anvisningar eller monteringservice.



Anslut eller lösgör aldrig snabbkopplingar eller andra hydraulikkomponenter när arbetshydraulikens manöverspak är i låst läge eller när systemet är trycksatt. Anslutning eller lösgöring av hydraulslangar när systemet är trycksatt kan leda till oavsiktlig rörelse av arbetsredskapet eller orsaka att vätska sprutar ut med högt tryck, vilket kan orsaka allvarliga skador. Följ anvisningarna om säkert stopp innan hydraulslangarna lösgörs.

OBSERVERA

Håll kopplingarna så rena som möjligt och använd de skyddsproppar som finns för såväl lastarens som arbetsredskapets snabbkopplingar. Smuts, is och dylikt kan försvåra användningen av kopplingarna avsevärt. Låt inte slangar eller kopplingar hänga mot marken, utan sätt kopplingen på ställningen som finns på arbetsredskapet.

Att ansluta och lösgöra seriesnabbkopplingen:

1. Inpassa pluggarna på arbetsredskapets koppling i motsvarande hål på seriesnabbkopplingen. Seriesnabbkopplingen kan inte anslutas om den är felvänd.
2. Anslut och lås seriesnabbkopplingen genom att vända låsspaken mot lastaren.

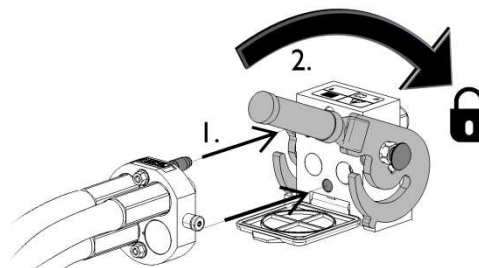

Spaken bör röra sig utan motstånd ända till låst läge. Om spaken inte rör sig lätt, kontrollera kopplingarnas position och läge och rengör kopplingarna. Stäng dessutom av lastarens motor och släpp ut trycket i hydraulsystemet.

Vid lösgöring av seriesnabbkopplingen, koppla från lastarens arbetshydraulik och gör följande:

1. Lösgör låsningen med knappen som finns på seriesnabbkopplingens sida.
2. Vrid på spaken för att lösgöra kopplingarna.

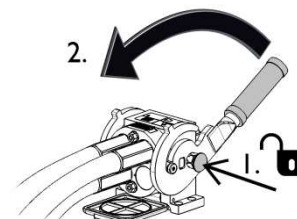

Användning av vanliga snabbkopplingar (alternativt monteringsätt på vissa lastarmodeller):

Innan du ansluter snabbkopplingarna till eller från varandra ska du släppa ut trycket i hydraulsystemet. Snabbkopplingarna är svåra att ansluta när systemet är trycksatt.

Du ansluter och lösgör kopplingarna genom att flytta på kragen som finns i änden av honkopplingen. Slangarna ska anslutas till lastaren så att kopplingarna med färgade skyddskorkar ansluts till motsvarande kopplingsdon på lastaren. Observera att under användning kan lastarens och arbetsredskapets skyddsproppar fästas i varandra så att de samlar mindre smuts. När man lösgör vanliga snabbkopplingar, frigörs en liten mängd olja. Använd skyddshandskar och ha en rengöringsduk till hands för att hålla redskapen rena.



Lösgöring av slangar:

Innan du lösgör hydraulslangarna ska du ställa arbetsredskapet på ett stadigt och jämnt underlag och släppa ut trycket ur hydraulsystemet.

OBSERVERA

När du lösgör arbetsredskapet ska du alltid först koppla loss hydraulkopplingarna innan du öppnar snabbblåsningen för att undvika skador på slangen och eventuella oljestänk till följd av detta. Sätt på kopplingarnas skyddsproppar för att hindra smuts från att komma in i hydraulsystemet.

Att släppa ut resttryck från hydraulsystemet:

Om det finns resttryck i arbetsredskapets hydraulsystem, är det ofta möjligt att lösgöra snabbkopplingarna men det blir betydligt svårare att ansluta dem på nytt. Om det är svårt att ansluta kopplingarna, ska du släppa ut trycket på snabbkopplingarna genom att rör lastarens manöverspak för arbetshydrauliken när motorn är avstängd. Stäng av lastarens motor och rör lastarens manöverspak för arbetshydrauliken innan du lösgör hydraulslangarna för att säkerställa att det inte finns resttryck i arbetsredskapets hydraulsystem.

6. Användning

Kontrollera arbetsredskapet och arbetsområdet innan arbetet påbörjas. Arbetsredskapet ska alltid kontrolleras före användning för att garantera säkerheten och uppnå bästa möjliga arbetsresultat. Öva på att använda arbetsredskapet på ett tryggt och öppet område. Om du inte känner till lastarmodellen sedan tidigare är det att rekommendera att du först bekantar dig med manövreringen av lastaren utan arbetsredskap.



Fodergrepens spetsiga piggar kan orsaka allvarliga skador. Se till att inga personer befinner sig i arbetsområdet och håll ett tryggt avstånd till djur. Sänk ned fodergrepens grip innan du kör. Stanna lastaren enligt anvisningen om säkert stopp före du går nära den.

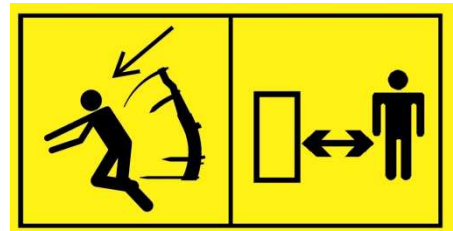

6.1. Kontroller före användning

- Kontrollera arbetsredskapets och lastarens allmänna skick och förekomsten av oljeläckage i hydraulsystemet. Arbetsredskapet får inte användas om det finns fel i arbetsredskapets eller lastarens hydraulsystem. Se anvisningarna rörande underhåll i avsnitt 7.
- Kontrollera skicket på fodergrepens piggar och deras fästning samt att gripen rör sig smidigt.
- Innan du påbörjar arbetet, avlägsna hinder från arbetsområdet, till exempel stora stenar. Kom ihåg sunda arbetsmetoder och undvik onödiga på- och avstigningar från lastaren.
- Kontrollera att lastaren och arbetsredskapet används på ett säkert sätt och för det ändamål som de är avsedda för. Låt inte barn använda redskapet.

6.2. Användning



Kontrollera att inga personer befinner sig i arbetsområdet. Låt ingen komma närmare fodergrepen än fem meter, beträda bommens riskområde eller ställa sig rakt framför fodergrepen. Arbeta försiktigt och lugnt i närheten av djur. Försäkra dig också om att det är säkert att backa.



När material lyfts från höga ställen finns risken att lastaren tippas framåt när man backar. Dra inte av lasten utan säkerställ först att lastaren klarar av att lyfta och hantera den last som ska flyttas innan du kör.

Om lastaren inte har en stabilisator:



När du lyfter fodergrepen högt upp ska du vinkla arbetsredskapet samtidigt som bommen lyfts, så att det material som finns på grepen inte tippas över lastaren eller föraren. Om av- och pålastning görs regelbundet kan arbetet påskyndas genom att lastaren förses med en stabilisator.

OBSERVERA

Beroende på arbetsredskapets monteringsadapter och lastarmmodell kan fodergreppens piggarna nå ända till framhjulen. Läs anvisningarna i avsnitt 6.4.

När du transporterar gods i grepen, säkra lasten till exempel med lastband om det inte går att använda gripen. Piggarna på greppens sida kan tas av vid transport av långa föremål.

Hantering av tunga laster

Använd diagrammet för största tillåtna last som finns i lastarens instruktionsbok. Kom ihåg att lastarens faktiska lasthanteringskapacitet varierar beroende på förhållandena. I synnerhet underlagets ojämnheter har en stor inverkan. Var särskilt aktsam om lastlarmet avger en varningssignal. Säkerställ dessutom att underlagets bärighet är tillräcklig och följ rekommendationerna om däcktryck för lastaren.



Undvik att lastaren välter. Ta hänsyn till hur vikten och positionen av den last som finns fram till på lastaren påverkar lastarens jämvikt och körbarhet. Om lastarens bakhjul är nära att lyftas upp från marken eller när lastlarmet avger en varningssignal ska du sänka ner lasten lugnt och dra in teleskopbommen. Förläng inte teleskopbommen när lastens vikt är nära lastarens lyftkapacitet. Undvik hastiga ändringar av riktning eller hastighet. Använd vid behov extra motvikter på lastaren.



6.3. Arbete i sluttande terräng

Det krävs särskild uppmärksamhet vid lastning i backe eller sluttande terräng. Använd bommen med försiktiga och jämna rörelser. Kör sakta och undvik plötsliga ändringar av hastighet eller riktning. Kör alltid med fodergrepen så lågt nere som möjligt.

I terräng med sidledes sluttning ska tung last inte lyftas högt över markytan. På sluttande underlag uppnås inte maximal lyftkapacitet. Midjestyrningen ska hållas rak när man lyfter tunga laster; att svänga midjestyrningen under lyft påverkar maskinens jämvikt och kan leda till att maskinen välter.



Använd lastarens och bommens manöverdon försiktigt och lugnt under körning. Kör sakta särskilt om underlaget är halt eller ojämnt.

6.4. Extra lutningsadapter:

Med lastarna i serierna 500, 600 och 700 kan man använda monteringsadaptern A34587, som ökar fodergrepens vinkel vid tippning utåt. Monteringsadaptern monteras i stället för fästplattan som finns på fodergrepen.

OBSERVERA

Den extra lutningsadaptern kan inte användas med alla lastarmodeller. Den är avsedd för situationer där det är nödvändigt med en stor vinkel vid tippning utåt. När man använder den extra lutningsadaptern finns risken att piggarna träffar lastarens framhjul. Kontrollera kompatibiliteten före användning och fråga mer av din försäljare.

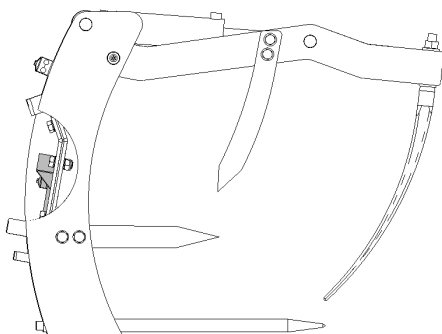

Lutningsvinkel i vanliga fall

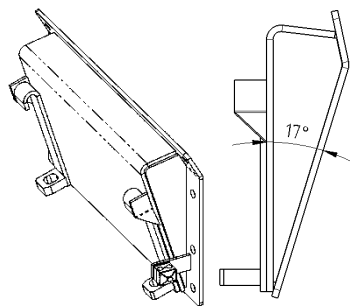

Lutningsvinkel med adapter A34587

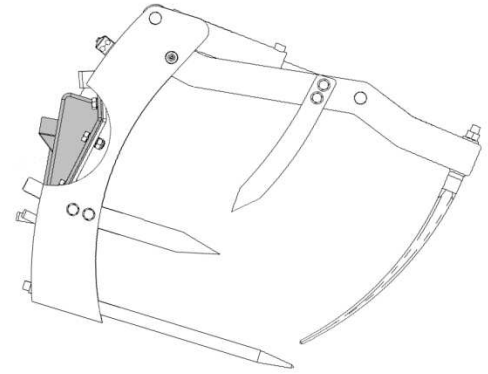

7. Underhåll och service

Till fodergrepens regelbundna underhåll hör rengöring och smörjning. Hydraulikkomponenternas skick ska kontrolleras regelbundet. På grund av klämrisken ska du utföra allt underhåll när gripen är i sänkt läge.



Den övre gripen kan sänka sig och orsaka allvarliga skador. Allt underhåll ska göras med nedsänkt grip.

7.1. Kontroll av hydraulikkomponenterna

Kontrollera hydraulslangarna och hydraulikkomponenterna när lastaren är avstängd och trycket utsläppt. Använd inte redskapet om du har upptäckt ett fel i arbetsredskapets eller lastarens hydraulsystem. Läckande hydraulvätska kan orsaka brännskador eller penetrera huden och orsaka allvarliga skador. Uppsök utan dröjsmål läkare om hydraulvätskan penetrerar huden. Tvätta noga kroppsdelar som kommit i kontakt med hydraulolja. Vätskan är också skadlig för miljön och utsläpp måste förhindras. Reparera alla läckor så fort de har upptäckts eftersom en liten läcka snabbt kan bli stor. Använd endast hydraulolja som är godkänd för användning med Avant-lastare.



Hantera inte hydraulsystemet när det är trycksatt, eftersom en koppling kan gå sönder och utsprutande olja orsaka allvarliga skador. Hastiga rörelser av redskapet kan medföra risk för klämning mellan arbetsredskapet. Använd inte redskapet om du har upptäckt ett fel i hydraulsystemet.



Kontrollera slangarna med avseende på sprickor och nötning. Om det finns tecken på läckage, använd en bit papp på området för misstänkt läckage för att kontrollera komponenten. Använd inte händerna för att söka läckage. Observera om slangarna slitits och avbryt användningen om ytskiktet på någon slang har nötts bort. Kontrollera slangarnas dragning och justera vid behov fästena för att förhindra att slangarna skaver. Slangarnas livslängd är begränsad och sista användningsdatum står angivet på slangarna. När datumet passerat ska slangarna bytas ut.

Om du observerar någon avvikelse måste den skadade slangen eller komponenten bytas ut. Använd inte redskapet innan felet har åtgärdats. Reservdelar får du hos din AVANT-återförsäljare, direkt av tillverkaren eller hos närmaste auktoriserade AVANT-service. Överlåt reparationer till fackmän om inte du har tillräckliga kunskaper och erfarenhet av hydraulikinstallationer och om säkert underhåll.

7.2. Rengöring och smörjning

Du kan rengöra maskinen med högtryckstvätt och lämpligt mildt rengöringsmedel. Spruta inte rakt mot hydraulikkomponenterna och se upp med dekaler som är fästa på arbetsredskapet. Smörj smörjpunkterna efter tvätt. Fodergrepsens nedre pigg är tillverkade av hållbart smidesstål. När redskapet används slits och vässas piggarna ändå. Vid behov kan piggarna bytas ut. Du får nya piggarna via din återförsäljare.

Förvara inte arbetsredskapet direkt mot marken, utan lägg det på träbitar eller till exempel en lastpall. Före lång förvaring ska du rengöra fodergrepen, smörja smörjpunkterna och måla om ställen där färgen slitits bort. Smörj cylinderarmarnas synliga delar lätt.

XL Fodergrepar har sammanlagt sex smörjpunkter på vilka man regelbundet ska applicera smörjmedel. De finns på båda ändorna av cylindern och i gripens led. Smörjnipplarna är R1/8" standardnipplar, byt ut skadade nipplar.

OBSERVERA

Smörjmedel ska tillsättas i alla smörjnipplar med cirka tio driftstimmars intervall. Rengör nippeln ända före smörjningen. Fyll endast på den mängd smörjmedel åt gången som kommer ut från smörjsprutan vid ett par tryck.

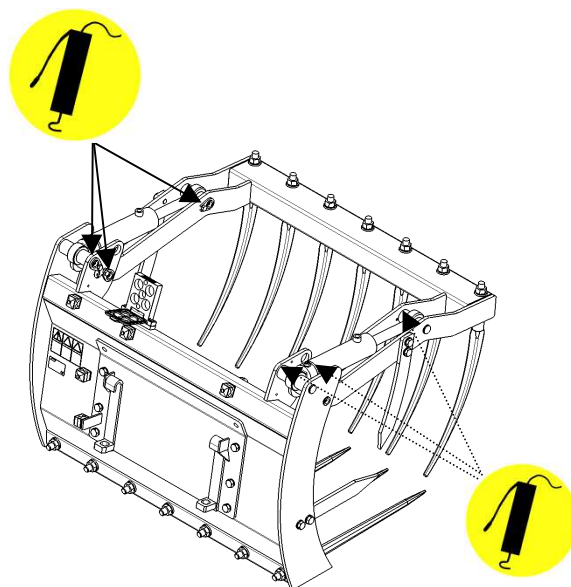

7.3. Kontroll av ramen, tapparna och bultarnas åtdragning

Kontrollera fodergrepen noga minst en gång om året eller med 1 500 driftstimmars intervall. Kontrollera ramen okulärt för skador och undersök området runt fästplattan noga. Kontrollera åtdragningen av fästplattans fästbultar (120–160 Nm). Kontrollera att vändtapparna inte är skadade eller slitna.

Fodergrepen får inte användas om den har vridit sig, är bruten eller har brustit. Reparation genom svetsning får endast utföras av kompetenta personer. Då man svetsar ska endast metoder och tillsatser som lämpar sig för stålsorten användas. Kontakta servicen om du vill låta kontrollera redskapet eller behöver ytterligare information.

8. Garanti villkor

Avant Tecno Oy ger arbetsredskap som företaget tillverkat en garanti på ett år (12 mån.) från inköpsdatum.

Garantin omfattar följande reparationskostnader:

- Arbetskostnader om reparationen inte utförs på fabriken.
- Fabriken ersätter felaktiga komponenter eller tillbehör med nya.

Från fall till fall kan det överenskommas med fabriken om att fabriken ersätter kunden priset för komponenter som denne skaffat.

Garantin ersätter inte:

- TVanliga servicearbeten eller reserv- och slitedelar till dessa.
- Skador som orsakas av ovanliga användningsförhållanden eller -sätt, vårdslöshet, ändringar av maskinens konstruktion utan medgivande från Avant Tecno Oy, användning av andra än originaldelar eller bristande underhåll.
- Påföljder av ett fel, såsom att arbetet avbryts eller andra eventuella ytterligare skador.
- Rese- och/eller fraktkostnader på grund av reparation.

01EY-vaatimustenmukaisuusvakuutus
 EG-försäkran om överensstämmelse
 EU samsvarserklæring
 EF-overensstemmelseserklæring
 EC Declaration of Conformity
 EG-Konformitätserklärung
 Déclaration de conformité CE

AVANT[®]
 www.avanttecno.com

Valmistaja / Tillverkare / Produsent / Producent / Manufacturer / Hersteller / Fabricant:
Osoite / Adress / Adresse / Address / Adresse:

AVANT TECNO OY
 Ylötie 1
 33470 YLÖJÄRVI
 FINLAND

Vakuutamme täten, että alla mainitut tuotteet täyttävät konedirektiivin turvallisuus- ja terveysvaatimukset (direktiivi 2006/42/EY muutoksineen). Seuraavia yhdenmukaistettuja standardeja on sovellettu /

Vi försäkrar härmed att de nedan nämnda produkterna överensstämmer med säkerhets- och hälsokraven i maskindirektivet (EG-direktiv 2006/42/EG jämte ändringar). Följande harmoniserade standarder har tillämpats /

Vi erklærer herved at produktet som er oppgitt under er i samsvar med forskriftene i Maskindirektivet (direktiv 2006/42/EC med endringer). Følgende harmoniserte standarder har blitt anvendt /

Vi erklærer herved, at nedenstående produkter er i overensstemmelse med bestemmelserne i maskindirektivet (direktiv 2006/42/EF indeholdende ændringer). Følgende harmoniserede standarder er anvendt /

We hereby declare that the products listed below are in conformity with the provisions of the Machinery Directive (directive 2006/42/EC as amended). The following harmonized standards have been applied /

Wir erklären hiermit, dass die nachstehend aufgeführte Maschine konform ist mit den Bestimmungen der EG-Maschinenrichtlinie (EG-Richtlinie 2006/42/EG mit Änderungen). Die folgende harmonisierte Normen wurden angewandt /

Nous déclarons par la présente que les produits mentionnés ci-dessous sont conformes aux exigences en matière de sécurité et de santé de la directive relative aux machines (directive 2006/42/CE, avec ses modifications) Les normes harmonisées suivantes ont été appliquées :

SFS-EN ISO 12100, SFS-EN ISO 4413, ISO 4254-1

Kuvaus / Beskrivning / Beskrivelse / Beskrivelse / Description / Beschreibung / Description :

Hydraulitoiminen rehupihti; Avant-kuormaajan työlaite

Hydraulisk fodergrep; arbetsredskap för Avant lastare

Hydraulisk silogrip; redskap for Avant minilastere

Hydraulisk overfaldsgreb redskab til Avant Minilæssere

Hydraulic silage grabs; attachment for Avant loaders

Hydraulische Heu-/Silogreifer; Anbaugerät für Avant Radlader

Fourche crocodile à commande hydraulique destinée à être utilisée avec les chargeurs Avant

Mallit / Modeller / Modeller / Modeller / Models / Modellen / Modèles:

Avant	500-700 series	
XL Tuorerehupihti XL Fodergrep	110 cm	A21385
XL Silogrip Overfaldsgreb XL	130 cm	A21384
XL Silagegrab XL Heu-/Silogreifer Fourche crocodile XL	150 cm	A21380

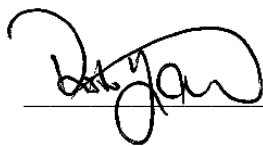

1.10.2014 Ylöjärvi, Finland



Risto Käkelä,

Toimitusjohtaja / Verkställande direktör / Administrerende direktør /
 Managing Director / Geschäftsführer / Directeur général



AVANT[®]